

# HOLZ-HER *Times*

LA REVISTA PARA LOS TRANSFORMADORES DE MADERA Y PLÁSTICO EN LA ARTESANÍA Y LA INDUSTRIA

WWW.HOLZHER.ES



2023-1

## SOLUCIONES SMART FACTORY CON HOLZ-HER SYSTEMS SOLUTION

HOLZ-HER es su socio competente y pionero en soluciones innovadoras también en el ámbito de la automatización de la manipulación de tableros y materiales. Nuestros expertos en HOLZ-HER Systems le ayudan a conseguir paso a paso la solución de automatización ideal.

**Más información en la página 7**

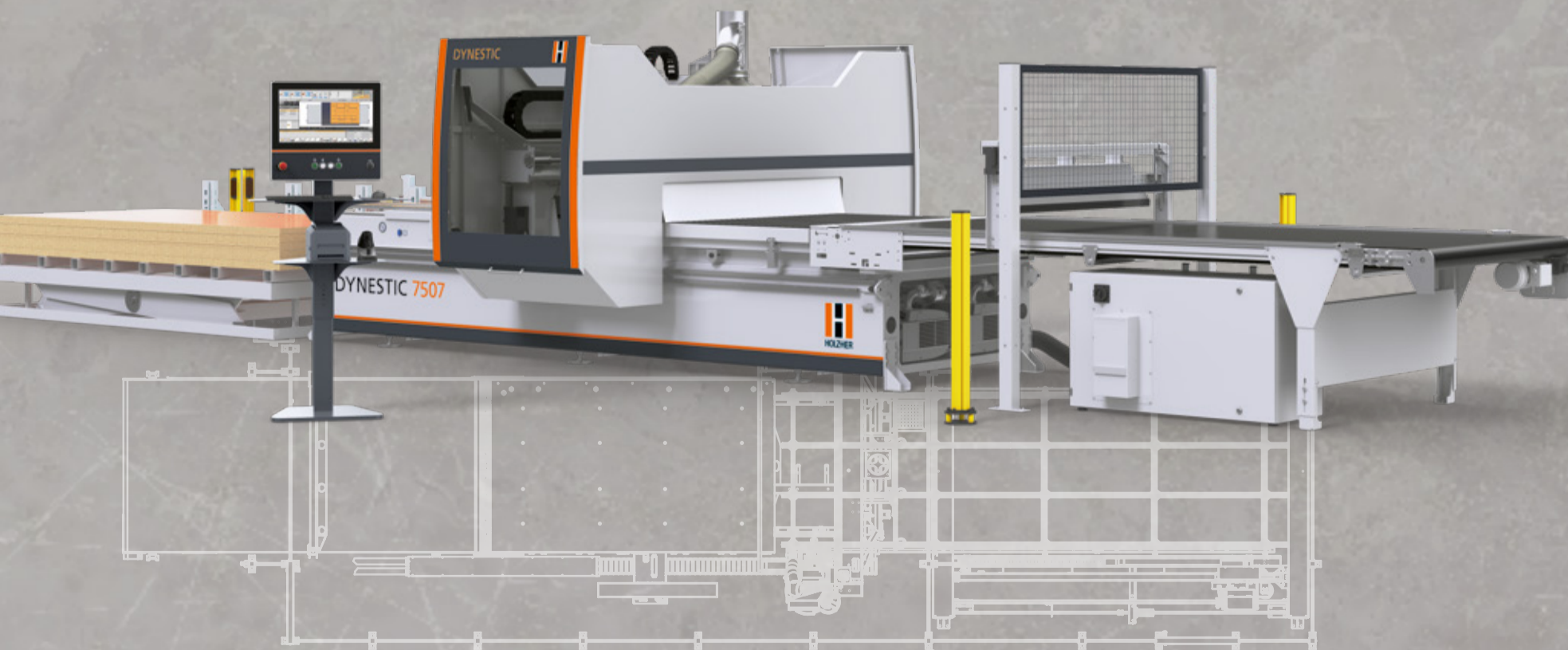
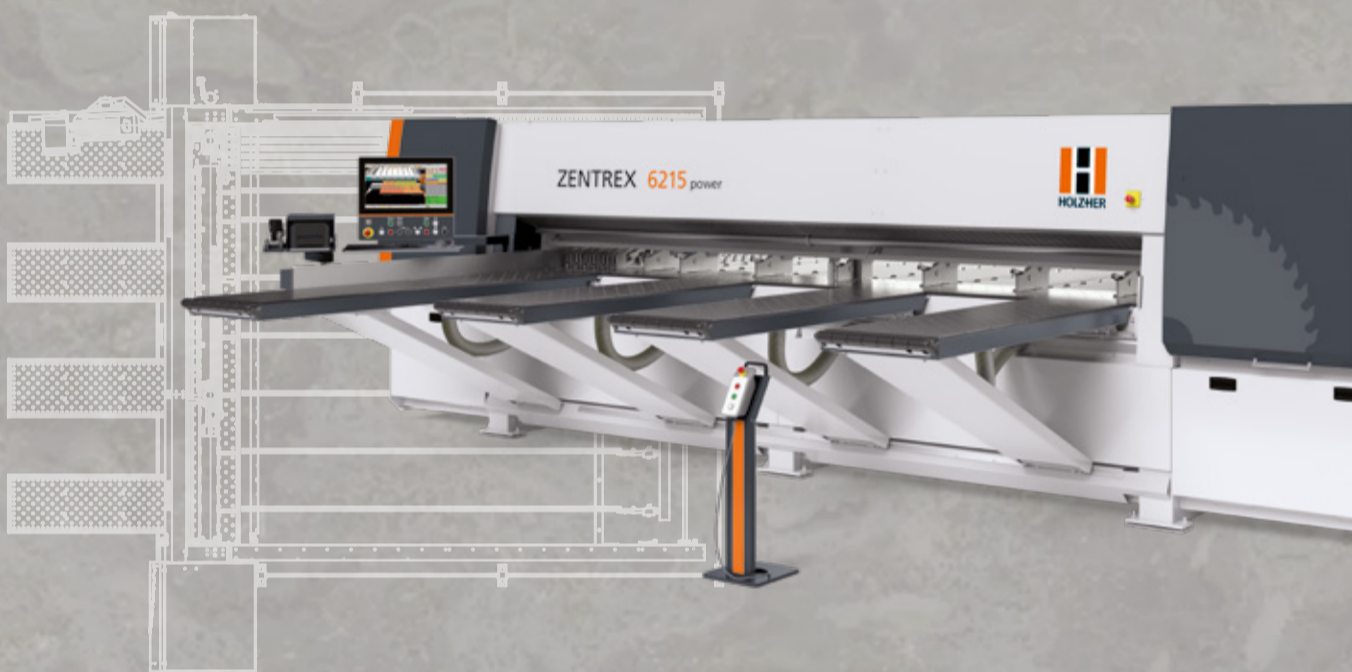

### LINEA 6015

Qué buen corte tiene la «PEQUEÑA»

**Más información en la página 2**

### Paquete de puertas EVOLUTION

Le brinda nuevas oportunidades

**Más información en la página 4**

### La nueva POWER-PIN

La inserción de clavijas no puede ser más sencilla

**Más información en la página 8**

### El centro de mecanizado CNC de 5 ejes EPICON

Extrema flexibilidad de posibilidades de mecanizado

**Más información en la página 10**

# QUÉ BUEN CORTE TIENE LA «PEQUEÑA» LINEA 6015

Tradicionalmente, el corte lo realizan con dificultad dos trabajadores con una escuadradora. Sin embargo, con la LINEA 6015, el corte puede ser realizado con seguridad y protegiendo la espalda por una sola persona, sin necesidad de espacio adicional.

¡Descubra el corte compacto sin concesiones! Esta solución de corte que ahorra espacio establece nuevos estándares en la clase básica. Las numerosas mejoras en el software y el hardware posibilitan los cortes precisos, la máxima seguridad del proceso y unos tiempos de ciclo rápidos.



## ASPECTOS DESTACADOS: LINEA 6015



- Saliente de la hoja de sierra de hasta 68 mm. De este modo, los cortes de paquetes ya no representan ningún reto.
- Mesas de máquina y de soporte con toberas de aire para una manipulación cuidadosa del material.
- La doble puerta corredera integrada en el concepto de la máquina permite acceder libremente a más de 6 m<sup>2</sup> de espacio de almacenamiento útil.
- El concepto de utilización de guías lineales, garantiza una precisión de corte excelente y una suavidad de desplazamiento absoluta de todos los agregados.



### LINEA 6015

Saliente de la hoja de sierra: 68 mm

Ahora también disponible con una longitud de corte de 3800 mm

SU IDEA TOMA

FORMA CON NOSOTROS.

## CARPINTERÍA KENSCH

*La artesanía como origen y fin, ese fue el mensaje decisivo para nosotros.*

### CARPINTERÍA KENSCH

Desde la fundación de nuestra carpintería, utilizamos una sierra vertical de HOLZ-HER para el corte. Sin embargo, las exigencias de calidad y el volumen de pedidos de hasta 6000 piezas requirieron una nueva forma de pensar. Con la LINEA, pudimos integrar en nuestro proceso una sierra de alto rendimiento excelentemente equipada a pesar de contar con un espacio reducido. Gracias a la LINEA, ahora podemos procesar de manera más eficaz los pedidos de nuestros clientes con muy buena calidad. La carpintería Kensch es un interiorista de alta gama para el ámbito comercial y privado.



### WOOD REBORN

En nuestra nueva nave de producción de 1000 m<sup>2</sup>, fabricamos una amplia gama de productos, tales como cocinas y equipamiento interior para viviendas y comercios minoristas. Para ello, utilizamos exclusivamente máquinas modernas de HOLZ-HER. Después del centro de mecanizado CNC y de la chapadora de cantos automática, completamos nuestro parque de maquinaria con una seccionadora LINEA 6015. Junto con la programación desde la oficina, garantiza la máxima productividad y eficiencia de nuestra producción.



### CARPINTERÍA LEMBERK

Ofrecemos productos de carpintería a medida y servicios de carpintería. Para ello, utilizamos materiales de alta calidad, como madera maciza, enchapado, MDF y laminado. La innovadora solución de incisión de la LINEA 6015 nos permite configurar en poco tiempo todos los ajustes con los motores en marcha. Con el motor de 2,2 kW, podemos cortar sin astillas incluso revestimientos duros, como el HPL.



### BAS MOLEKAMP

Después de 30 años con una escuadradora, ya era hora de algo nuevo. En resumen, la LINEA permite un serrado más rápido y más preciso con menos esfuerzo. Puedo decir con orgullo que recibí el primer modelo de esta serie en los Países Bajos.



### CARPINTERÍA MAURER

Después de mi experiencia con las chapadoras de cantos, también dejé el corte en las manos competentes de HOLZ-HER. Con la LINEA, no solo tenemos un colchón de aire en las mesas delanteras, sino que mi material sensible también está protegido con un colchón de aire delante y detrás de la línea de corte en la mesa de la máquina.

## ASPECTOS DESTACADOS

- Con el eficiente control táctil, tiene una visión de conjunto de su máquina.
- Con la biblioteca de adhesivos, puede gestionar fácilmente hasta cuatro tipos de adhesivos distintos con sus respectivas características.
- VI.SE. (modo Ajuste Visual) le brinda apoyo para un proceso de preparación de su máquina rápido y seguro.

Con la tecnología híbrida Glu Jet de HOLZ-HER, puede procesar en serie adhesivos EVA y PUR en un solo sistema.

- Juntas invisibles de serie, ya sea con adhesivos EVA o PUR.
- Cambio rápido y sencillo de EVA a PUR y de cartuchos a granulados.
- Tiempo de calentamiento Just in Time: en tan solo 3 minutos, todo el grupo de encolado está plenamente operativo.
- Un encolado limpio: gracias al sistema cerrado, su adhesivo no puede quemarse, mantiene su color original y no molesta con vapores adhesivos emitidos.

AHORA TAMBIÉN CON SERVOEJES NC

## LAS SERIES ARTEA Y STREAMER COMO MÁQUINAS COMPACTAS CON SISTEMA DE JUNTAS INVISIBLES DE SERIE

### SERIE ARTEA

En un espacio reducido, la serie ARTEA ofrece un equipamiento de primera con una relación calidad-precio imbatible. En tan solo 3700 mm, tienen cabida pre-fresado, encolado, copiado de esquinas, así como una completa zona de acabado con rascador de radios, rascador de superficies, pulido y pulverizadores.

### SERIE STREAMER

Para un rendimiento aún mayor, como un grosor de las piezas de trabajo de 60 mm o un grosor de cantos de hasta 8 mm, los modelos STREAMER ofrecen alta tecnología como los grandes, con una longitud total máxima de 4930 mm. A petición, con la STREAMER 1057 XL power se pueden motorizar el grupo de fresado y el rascador de radios.



¡Todas las máquinas disponibles en muy poco tiempo!

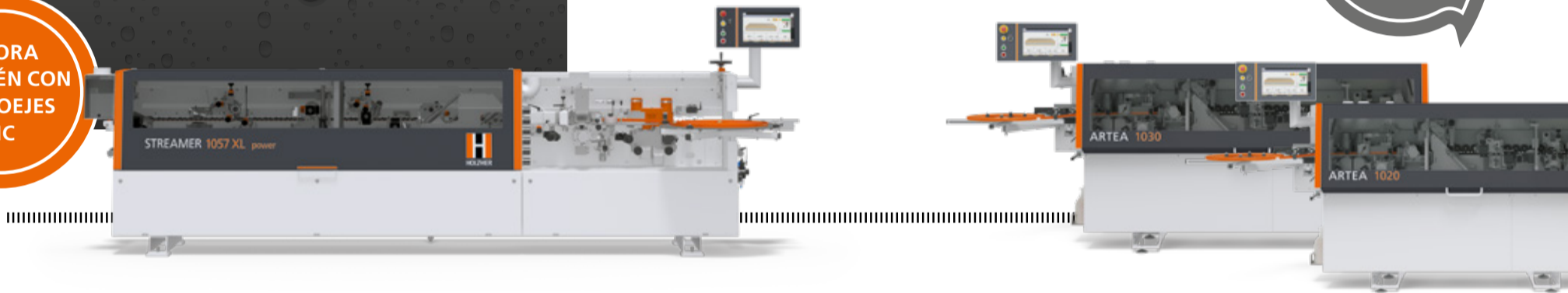

## DYNESTIC 7505 | 7507 EL MECANIZADO DE NESTING INTELIGENTE DEL FUTURO

La tecnología de nesting de HOLZ-HER permite un formateado, un mecanizado CNC y un taladrado eficientes en una sola máquina. Para una adaptación perfecta a sus necesidades, la serie DYNESTIC también está disponible en versiones automatizadas orientadas a la práctica.

de Software completamente integrada en el proceso de mecanizado. HOLZ-HER, además de una simple anidación rectangular, también ofrece una solución de forma libre para constructores de escaleras y de bastidores. Con múltiples posibilidades de importación de diversos módulos de nesting, así como interfaces gráficas de usuario coherentes e interfaces de códigos de barras, la serie DYNESTIC se puede integrar perfectamente en sus procesos de mecanizado.



No obstante, un componente central del nesting es una solución

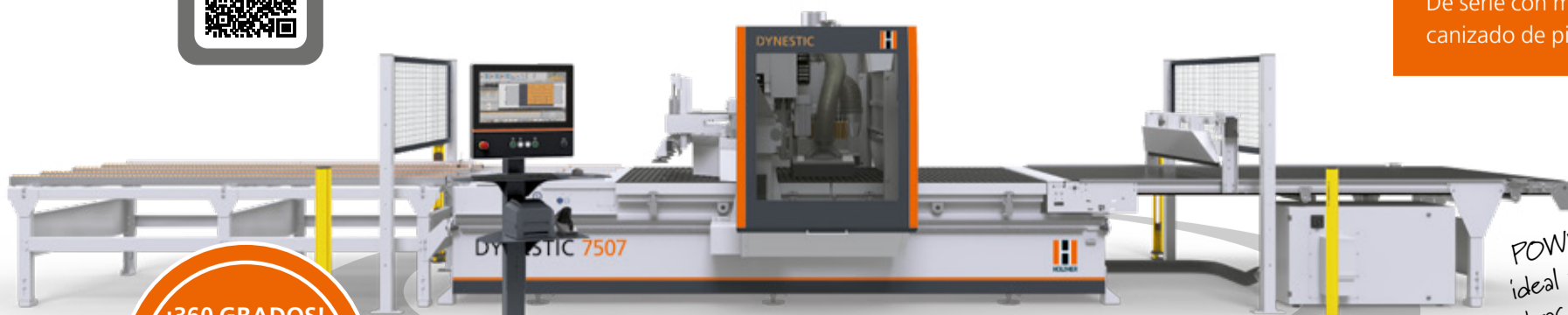

¡360 GRADOS! ACCESIBLE DESDE CUALQUIER LADO

POWER-PIN: el complemento ideal para la inserción de clavijas tras el mecanizado con nesting. Más información en la página 8

### OPCIONES DE EQUIPAMIENTO

#### VERSIÓN CLASSIC

Solución independiente, compacta y versátil

#### VERSIÓN PUSH

Mayor producción de tableros gracias a la descarga automática.

#### VERSIÓN AUTOMATIC

Integración perfecta en un sistema automático de almacenamiento de tableros.

#### VERSIÓN LIFT

De serie con mesa elevadora para el mecanizado de pilas de tableros completas.

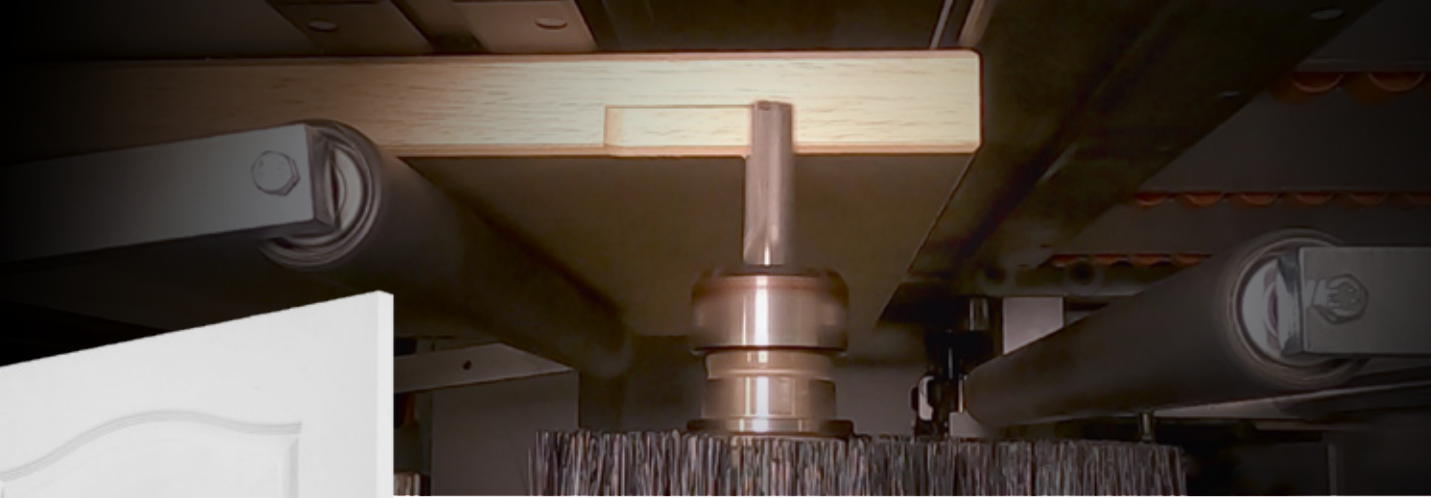

## EL PAQUETE DE PUERTAS EVOLUTION LE BRINDA NUEVAS OPORTUNIDADES

El paquete de puertas, compuesto por un engranaje angular especialmente desarrollado para cajas de cerradura, una fresa para cajas de cerradura y una fresa para manillas de puertas, es una óptima ampliación de las posibilidades de la serie EVOLUTION.

Gracias a las generosas dimensiones de paso estándar y los grosores de material de hasta 70 mm, es posible mecanizar puertas para habitaciones de forma ideal. Ya sean hojas de puerta con galce o puertas de objetos sin galce, la serie EVOLUTION ejecuta el fresado de la caja de cerradura y las perforaciones de las manillas con la misma perfección que la inserción de bisagras o de herrajes ocultos.



### ASPECTOS DESTACADOS: PAQUETE DE PUERTAS EVOLUTION

- Un engranaje angular especialmente desarrollado para cajas de cerradura permite un mecanizado con una profundidad de fresado de hasta 115 mm.
- Fresado sin astillado para el fresado perfecto de manillas y cerraduras.
- Para bisagras ocultas en puertas de acceso a habitaciones y viviendas o herrajes para puertas de objetos.
- Para depositar el reenvío angular, está disponible de serie un cambiador de herramientas de 6 posiciones.



HECHO EN

LUXEMBURGO.

CARPINTERÍA RICHARTS

#### CARPINTERÍA TOM RICHARTS

Gracias a la tecnología moderna y a la maquinaria de alta gama, no solo garantizamos una excelente calidad artesanal, sino que también aumentamos nuestra flexibilidad en la producción. Un ejemplo destacado es nuestra máquina CNC EVOLUTION 7405 con el paquete de puertas de HOLZ-HER. Sus múltiples posibilidades de mecanizado nos permiten fabricar muebles, así como producir puertas: un verdadero todoterreno en nuestra empresa.

La carpintería Richarts fabrica productos de alta calidad en los ámbitos de la ebanistería, el interiorismo, puertas y soluciones de cine en casa.

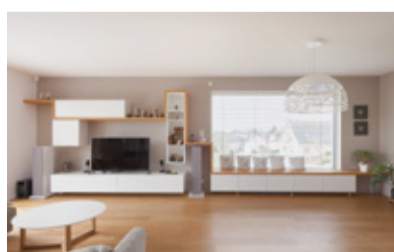

# PROCESO OPTIMIZADO MEDIANTE LA INTERCONEXIÓN EL TALLER INTELIGENTE EN UN ESPACIO MÍNIMO

Se pueden integrar perfectamente sierras de tableros verticales en su red de máquinas. Usted decide si elabora los planos de corte de forma manual y de antemano en la oficina o si simplemente los importa como archivo CSV en el software Opti-Base-V-Cut. De este modo, los tableros restantes se tienen en cuenta a través del depósito de restos integrado en la red y se incluyen en la optimización. Tras la optimización en la oficina, los planos de corte se encuentran en la red. En la gran pantalla táctil de 15,6", el software lo guía por los planos de corte con instrucciones precisas directamente en la máquina. Por cada pieza cortada, usted recibe automáticamente la etiqueta correspondiente con toda la información importante para la producción. De este modo, todas las piezas pueden integrarse en el flujo de producción para su procesamiento posterior. El flujo de datos continuo ahorra mucho tiempo de trabajo valioso.



PEQUEÑO TALLER ARTESANAL



IMPORTACIÓN DE LAS LISTAS DE CORTE DE LA PREPARACIÓN DEL TRABAJO

## REDUZCA SU TIEMPO DE PRODUCCIÓN RETURN-MASTER 5940

Con el retorno RETURN-MASTER 5940 y la unidad de apilado inteligente 5990, también los talleres más pequeños pueden automatizar su producción para seguir siendo competitivos y trabajar de manera rentable.

La unidad de retorno integrada en la chapadora de cantos permite el manejo inteligente por una sola persona para mayor productividad y flexibilidad. La instalación reconoce de forma automática la longitud y el ancho de las piezas de trabajo, gira las piezas de forma automática en caso necesario y, por tanto, reduce el

tiempo de producción y aumenta el rendimiento considerablemente. Están disponibles distintos modos de procesamiento, desde el retorno de piezas hasta el apilado anidado sobre palés, y el operario de la máquina puede visualizarlos en tiempo real mediante un gráfico central. Además, el bloqueo de entrada dinámico de la chapadora de cantos controla la secuencia óptima de las piezas.

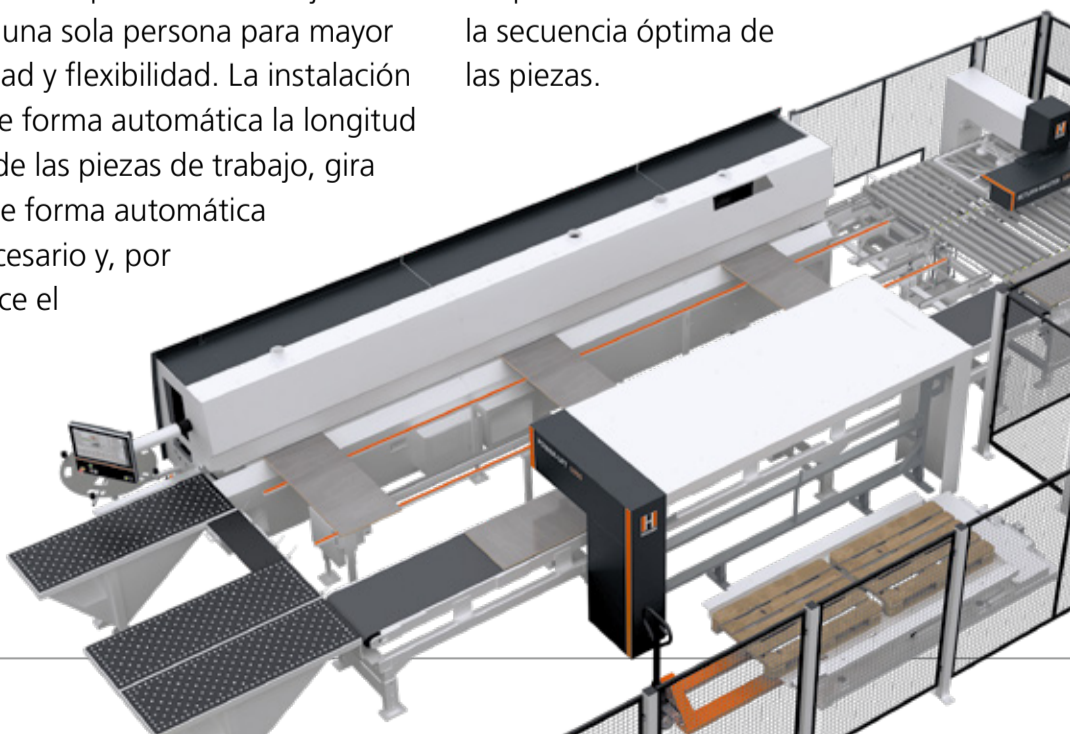

MANEJO POR UNA SOLA PERSONA

La unidad de retorno permite el manejo eficiente por una sola persona para una mayor productividad y máxima flexibilidad.



PLENA INTEGRACIÓN DEL CONTROL

Todos los modos de procesamiento y las funciones están integrados en el control central de la chapadora de cantos y se visualizan gráficamente.



DISPOSITIVO DE APILAMIENTO INTELIGENTE

Gracias a la medición automática, las piezas de trabajo giran de forma automática y se apilan, protegiendo el material, sobre los palés en hasta 4 posiciones con ventosas de vacío.



MODO SINGLE

Las piezas grandes y voluminosas pueden procesarse de forma ergonómica en el modo Single con un solo operario. En caso necesario, las piezas de longitud excesiva también pueden expulsarse fácilmente en la salida.

# EL CORTE PERFECTO EN LA ARTESANÍA DE ALTA GAMA CON PRODUCCIÓN EN SERIE

Las empresas artesanales de alto rendimiento a menudo alcanzan un nivel industrial. La ZENTREX 6215 está diseñada justamente para este perfil de exigencias. Una construcción sólida y módulos agregados de serrado con gran fuerza de arrastre son características típicas con las que puede contar.

Los modelos ZENTREX abarcan las versiones power para la carga manual, lift con mesa elevadora y dynamic, que funciona con el sistema de almacenamiento STORE-MASTER.



**ZENTREX 6215**  
Saliente de la hoja de sierra:  
115 mm | 130 mm (paquete XL)

# DYNESTIC 7535 EL MECANIZADO DE NESTING INTELIGENTE DEL FUTURO

El centro de mecanizado CNC para nesting de 5 ejes DYNESTIC permite un mecanizado optimizado para reducir los residuos y el seccionado de materiales en forma de tablero. Gracias a la enorme versatilidad de las distintas versiones de equipamiento, esta serie CNC puede adaptarse a cualquier modo de funcionamiento deseado y a los grados de automatización más diversos. Dinámico, flexible y de la máxima calidad en todos los aspectos: el DYNESTIC 7535 es el centro de mecanizado para el mecanizado completo de tableros mediante un procedimiento de nesting.



## AHORRO DE TIEMPO ENORME

Gracias al formateo completo y el mecanizado CNC en una sola sujeción.



## ÓPTIMOS RESULTADOS DE ANIDACIÓN

Residuos mínimos y estrategias de mecanizado inteligente gracias al software BetterNest.



## MECANIZADO DE MADERA MACIZA Y PUERTAS

Procesos de mecanizado perfectos gracias a las ventosas de mesa plana y el cabezal de 5 ejes.





Michael Epp  
Experto en SYSTEMS

HOLZ-HER System Solutions le brinda apoyo personalizado para optimizar sus procesos y aumentar la eficiencia y la eficacia de su producción.



## LA SOLUCIÓN SMART FACTORY

DE HOLZ-HER COMBINA

EFICIENCIA E INNOVACIÓN

Al igual que en este proyecto, desarrollamos con usted una solución de sistema flexible y orientada al futuro para un manejo eficiente de los tableros. Con la tendencia al «One-Piece-Flow», es decir, tamaños de lote cada vez más pequeños y soluciones individuales para los clientes, el sistema STORE-MASTER de HOLZ-HER ofrece la solución perfecta para empresas de cualquier tamaño. En combinación con las seccionadoras HOLZ-HER y/o con las máquinas CNC para nesting, las empresas crean las condiciones perfectas para tener éxito también en el futuro.

El punto de entrada en la automatización del nesting.

Solución de control completa para la red de máquinas, incluidos el sistema de almacenamiento y la gestión de materiales.

viaCockpit. El monitoreo de máquinas de HOLZ-HER.



# AURIGA AHORA TAMBIÉN COMO MULTITALENTO

La AURIGA 1308 XL es una máquina versátil capaz de procesar una variedad de materiales, entre ellos también superficies delicadas. Con hasta 11 servoejes NC y la flexibilidad del sistema de aplicación de adhesivo Glu Jet, los requisitos de procesamiento de diferentes materiales pueden cumplirse de manera rápida y sencilla.

En la versión multi, se pueden seleccionar, a través del control, perfiles de mecanizado predefinidos para procesar cantos de 1 mm o 2 mm sin concesiones. Los agregados-Multi también están equipados con el acreditado sistema IntelliSet.



Ahora también en versión multi con herramienta multiperfil.



Con la tecnología híbrida Glu Jet de HOLZ-HER, puede procesar de serie adhesivos EVA y PUR en un solo sistema. Naturalmente, incluye juntas invisibles.

## ASPECTOS DESTACADOS: SERIE AURIGA



### INTELLISET

IntelliSet apoya el ajuste sencillo de los agregados mediante gráficos interactivos inteligentes; por ejemplo, para compensar el grosor de una película protectora.



### ITRONIC

ITronic es su asistente inteligente para el ajuste rápido y correcto de su chapadora de cantos.



### FA.S.T

Con la tecnología fa.s.t. (ajuste en el hueco), puede ejecutar diferentes mecanizados al mismo tiempo en la chapadora de cantos.



## ASPECTOS DESTACADOS: POWER-PIN

- Gracias al concepto de sujeción intuitivo mediante barras de presión divididas, las piezas de trabajo se fijan de forma segura durante el mecanizado.
- Las flexibles situaciones de sujeción permiten un mecanizado de varios campos de hasta 4 piezas al mismo tiempo.
- El indicador de posición VISE LED le ayuda a lograr el posicionamiento correcto de las piezas de trabajo. De este modo, pueden reconocerse visualmente y con rapidez los huecos erróneos (solo dynamic).
- Con unas dimensiones de instalación de tan solo 4 m<sup>2</sup> y una altura extremadamente baja de 1755 mm, la POWER-PIN cabe en cualquier taller.

## TALADRADO E INSERCIÓN DE CLAVIJAS CON POWER-PIN

La POWER-PIN 7605 es una máquina compacta de taladrado e inserción de clavijas que puede insertar de manera completamente automática tanto clavijas preencoladas como clavijas de madera estándar con cola D1 de 6 mm u 8 mm. Es el complemento ideal de las instalaciones de nesting o las combinaciones de sierra y CNC, ya que también ofrece la posibilidad de llevar a cabo las mecanizaciones restantes, como el taladrado horizontal, la inserción de clavijas y, en su caso, el taladrado en la segunda cara de la pieza de trabajo. De este modo, la POWER-PIN 7605 contribuye a aumentar la eficiencia y la precisión de su producción.



Ver todos los detalles de la máquina.





# EL CENTRO DE MECANIZADO CNC PERFECTO PARA TODOS LOS PRINCIPIANTES QUE DESEAN PRODUCIR EN UN ESPACIO MÍNIMO

## ASPECTOS DESTACADOS: EVOLUTION



### PASO XL

Mayores dimensiones de paso para piezas de trabajo con una altura hasta 1200 mm con la 7405 4mat o connect.



### 4MAT

Formateo de los 4 cantos de las piezas de trabajo y mecanizado en la superficie.



### SISTEMAS DE ENSAMBLADO: ¡A SU LIBRE ELECCIÓN!

Todo en una sujeción. Tecnología de sistemas de ensamblaje modernas con los kits de herramientas EVOLUTION.

*¡Dé vida a sus ideas con una precisión increíble! Pedir el paquete de inicio CNC.*



La serie EVOLUTION le ofrece una versatilidad y flexibilidad enormes en algo menos de 5 m<sup>2</sup>. Ideal para empresas con poco espacio, nuevos usuarios de CNC o empresas que desean aumentar su capacidad de mecanizado. Ya sea que utilice el EVOLUTION 7402 o la versión power EVOLUTION 7405, la producción precisa y el diseño creativo son más fáciles que nunca.

Todos los usuarios pueden encontrar aquí la máquina CNC adecuada, en función de sus necesidades individuales. Con la serie EVOLUTION, usted apuesta por un centro de mecanizado vertical flexible que no reñe ningún desafío.



# CORTE POTENTE DE CUALQUIER MATERIAL DE TABLERO SECTOR 1257 | 1262 AUTOMATIC

**Si usted se decide por una sierra de tableros de HOLZ-HER, se decide por una calidad sin concesiones.**

Bastidor de máquina y columna de aserrado soldado y robusto para las necesidades más exigentes. El ajuste preciso de los topes se refleja en la calidad de su material cortado. Para el corte horizontal, la máquina cuenta

con un grupo de sierra con freno neumático, mientras que el reconocimiento automático de los puntos de anclaje de las líneas de corte permite una operación rápida. Pueden realizarse fácilmente cortes con una longitud de hasta 8300 mm. Los potentes motores de hasta 9,0 kW le permiten procesar de manera eficiente materiales duros o plásticos.



*El papel es cosa del pasado, ha llegado el momento de Opti-Base-V-Cut de HOLZ-HER.*



## FÁCIL OPTIMIZACIÓN DE TABLEROS

Con la optimización de corte Opti-Base-V-Cut puede digitalizar hasta los puestos de fabricación más pequeñas. Además del ahorro de material a través del software inteligente, usted también recibe etiquetas con toda la información sobre las piezas y el mecanizado, así como códigos de barra.

# LOS GENIOS UNIVERSALES PARA SU EMPRESA **SERIE EPICON**



**DIRECCIÓN Y**

EPICON 7135: 1500 mm  
EPICON 7235: 1650 mm  
EPICON 7335: 2100 mm



**300 MM REALES**

Todos los modelos EPICON tienen una altura de mecanizado de 300 mm reales (desde el borde superior de las ventosas)

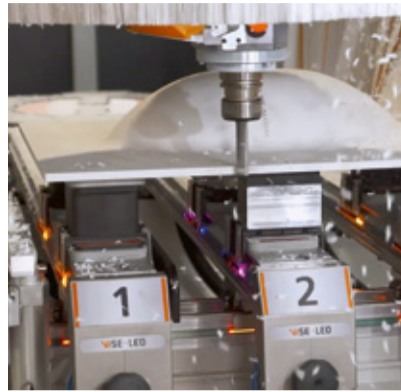

La serie EPICON ofrece una gran flexibilidad en términos de posibilidades de mecanizado y versiones de equipamiento. Ya sea que se trate del mecanizado de tableros, madera maciza o materiales compuestos, los centros de mecanizado CNC con consolas EPICON convencer en todos los ámbitos.

La serie EPICON ofrece la profundidad de mecanizado adecuada en función de la orientación, el tamaño o el grado de automatización. A petición, la serie EPICON puede equiparse con control de seguridad sin contacto a través de la tecnología de sensores más avanzada. El reconocimiento automático de personas con control de distancia garantiza la seguridad y la libertad de movimiento del operario. Para la mayor flexibilidad, están disponibles diferentes mesas de máquina, entre ellas la mesa totalmente automática Synchro Drive y la mesa innovadora VISE LED. Así, el mecanizado CNC con la serie EPICON se convierte en la solución perfecta.

## MECANIZADO DE 5 EJES

## A LO GRANDE

## CARPINTERÍA MAURER



*Las grandes ideas necesitan espacio para su desarrollo.*

La muestra y, al mismo tiempo, también el sello distintivo y dador del nombre de una biblioteca es el famoso caballo Lipizano que fabricamos de madera a escala real. A esto se sumó todo el establecimiento con un área de información y una zona infantil. Para la implementación del diseño excepcional, nos apoyamos en un centro de mecanizado CNC de 5 ejes de HOLZ-HER. Para ello, la generosa altura de mecanizado y el cabezal de mecanizado completamente interpolables fueron ideales.



### CARPINTERÍA SALAMON

Con constancia y calidad, la carpintería Salamon de Heidelberg se ha labrado una buena reputación a lo largo de varias décadas. A sabiendas de que un parque de maquinaria moderna y contemporáneo desempeña un papel fundamental. Especialmente para proyectos inusuales y complejos, la empresa de larga tradición confía desde hace años en las soluciones de máquinas de la casa HOLZ-HER.





#### CARPINTERÍA MAIBURG

Para nosotros, algunos argumentos importantes para la selección fueron un control claro de la máquina, la posibilidad de ajuste completamente automático, un corto tiempo de calentamiento del depósito de cola y una reducción del ruido durante la producción. La nueva chapadora de cantos de HOLZ-HER cumplió todos estos requisitos.

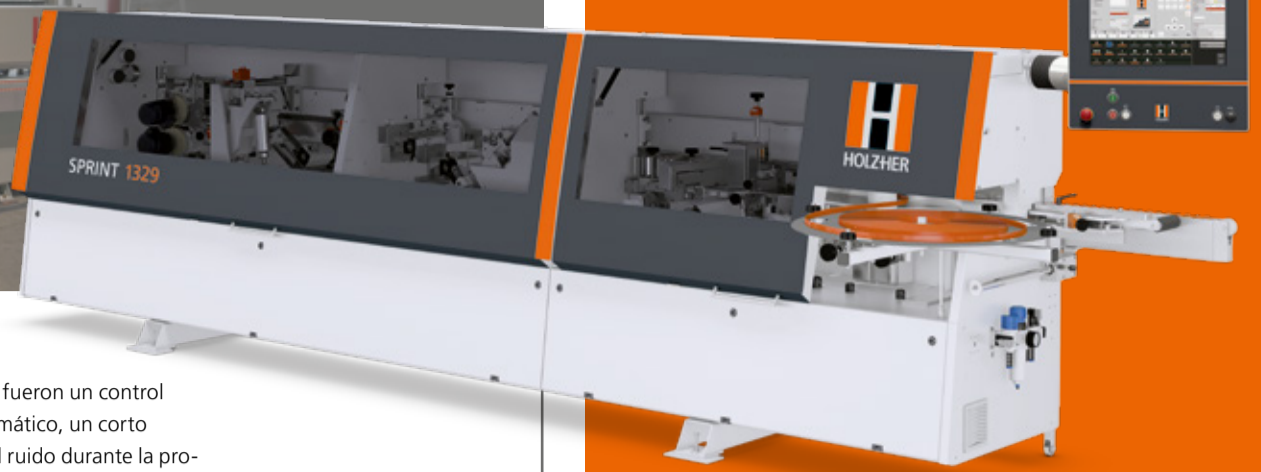

## SERIE SPRINT DE HOLZ-HER COMPETENCIA SUPERIOR EN EL CHAPADO DE CANTOS

Con las chapadoras de cantos de la serie SPRINT, usted recibe tecnología de chapado de cantos del más alto nivel. Se utilizan ejes de ajuste motores para toda la máquina. De este modo, HOLZ-HER permite un ajuste con precisión de repetición

con tan solo presionar un botón, sin necesidad de abrir la capota de la máquina. Con la unidad de cambio LTRONIC, también puede procesar cantos láser de la máxima calidad y con juntas invisibles perfectas.



#### CARPINTERÍA MAURER

Después de mi primerde chapadora de cantos de HOLZ-HER, «modelo Perfekt» me decidí de nuevo por el modelo puntero con el sistema de aplicación de adhesivo Glu Jet. Con mi SPRINT multi puedo responder a casi todos los deseos de mis clientes de manera extremadamente flexible y con una calidad extraordinaria.



#### CARPINTERÍA TOMÁŠ KLEIN

Estamos en Chequia, cerca de la frontera con Polonia, y servimos principalmente a una clientela exigente. En relación con el chapado de cantos, apostamos por la tecnología intransigente de HOLZ-HER.

### ASPECTOS DESTACADOS: SPRINT



#### BIBLIOTECA DE ADHESIVOS

Diversos tipos de adhesivos están disponibles por defecto. A petición, pueden seleccionarse fácilmente adhesivos EVA o PUR, transparentes o blancos, y están disponibles de forma óptima con todos los parámetros de ajuste importantes. Incluso el consumo de cartuchos de adhesivo se registra automáticamente.



#### RUTINA DE LIMPIEZA COMPLETAMENTE AUTOMÁTICA PARA ADHESIVOS PUR

Ya no hay que temer los adhesivos PUR. Con tan solo presionar un botón, la estación de encolado se puede limpiar y neutralizar por completo mediante una guía detallada del operario en la unidad de control.



#### INDICACIÓN DE LA CANTIDAD DE CANTOS RESTANTE

El consumo de cantos se registra e indica en la máquina. De este modo, usted empieza, por ejemplo, con 100 mm y sabe que, tras la finalización del encargo, aún hay 35 mm de canto en el rollo. Para su siguiente encargo con este canto, esta es una información valiosa.

Con las herramientas de múltiperfil y el revolver de herramientas, la SPRINT ofrece hasta 4 perfiles distintas, además de un corte a ras de 8 mm.



#### ASPECTO DE HORMIGÓN DE PRIMERA



BISEL: 45°

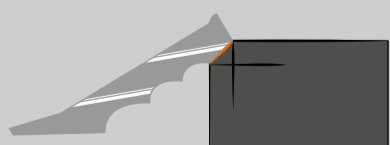

#### CANTOS DE PLÁSTICO SIN CONCESIONES



RADIO: 2 MM

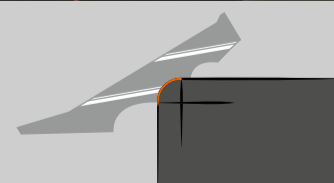

#### MADERA MACIZA CON JUNTAS INVISIBLES



ENRASADO: 8 MM

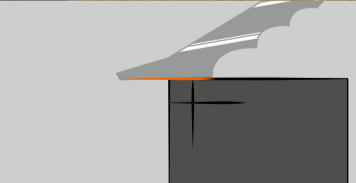

# ¡NUESTRA MÁQUINA MÁS VENDIDA PARA UNA PRODUCTIVIDAD AÚN MAYOR!

## MECANIZADO CNC VERTICAL CON INSERCIÓN AUTOMÁTICA DE CLAVIJAS

PinJet: el sistema de inserción de clavijas para la serie EVOLUTION. Inserción completamente automática de clavijas de madera de 8 mm.



## MECANIZADO CNC DE 5 EJES CON LA NUEVA EPICON 7135

El genio universal para su empresa. Ha llegado la hora de la próxima generación de mecanizado CNC.



## CHAPADO DE CANTOS INTELIGENTE CON LAS SERIES AURIGA Y STREAMER

Tecnología industrial para la artesanía: con el sistema Glu Jet de HOLZ-HER, siempre puede procesar de serie adhesivos PUR, con la misma facilidad que los adhesivos EVA.



## SOLUCIÓN DE CORTE COMPACTA CON LA LINEA 6015

Establezca nuevos estándares en su producción. Diseñado para un alto rendimiento con una planificación del espacio con un uso eficiente de los recursos.

**SOLICITE AHORA UN PRESUPUESTO EN: [WWW.THE-NEW-HOLZHER.COM](http://WWW.THE-NEW-HOLZHER.COM)**

**WEINIG HOLZ-HER ESPAÑA S.L.U**  
T: 962 742201

- José Pick**  
Teléfono: 608 680 657
- Oscar Artacho**  
Teléfono: 673 773 19

**ESTAREMOS ENCANTADOS DE RECIBIR SU SOLICITUD.**

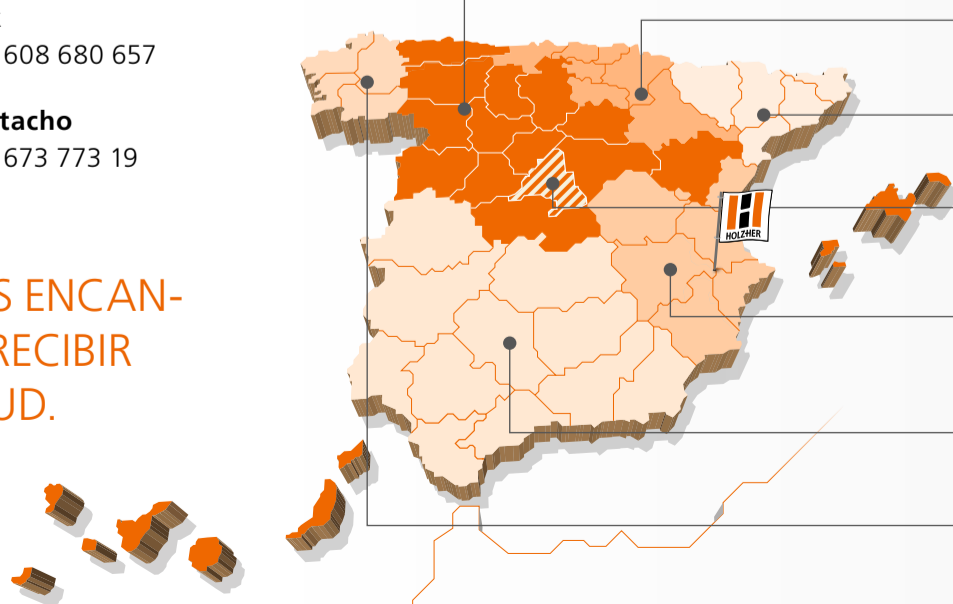

### SOCIOS CERTIFICADOS DE HOLZ-HER

- Maquinaria Elkor S.L.**  
T: 943 844499
- AIRMATIC S.A.**  
T: 937 155990
- Cohema S.L.**  
T: 918 141089
- AJ Woodworking Machinery S.L.**  
T: 962 064748
- Jose Santiago Vargas S.A.**  
T: 957 501010
- EYXE WOOD SOLUTIONS S.L.**  
T: 629 372964

**AVISO LEGAL**  
HOLZ-HER GmbH  
Großer Forst 4 • 72622 Nürtingen  
Alemania • Teléfono: +49 (0) 70 22 702-0  
sales@holzher.com • www.holzher.de  
Responsable del contenido:  
Robert Terzer (Dirección general de ventas)  
Producción:  
FRIENDS – Menschen, Marken, Medien  
www.friends.ag  
Fotografías: Kindlena/shutterstock, zdshooter/AdobeStock, New Africa/AdobeStock, wvihr/AdobeStock, Yee K/shutterstock, crevis/fotolia  
Los datos técnicos son valores orientativos. La construcción y el equipamiento están sujetos a cambios sin previo aviso. Las imágenes no son vinculantes y contienen, en parte, equipos especiales no incluidos en el volumen de suministro de serie. A fin de proporcionar mejor información, las máquinas se muestran, en parte, sin la cubierta protectora prevista.

